

# Werkzeughalter VDI 30 mit HSK-T40 Spanneinheit

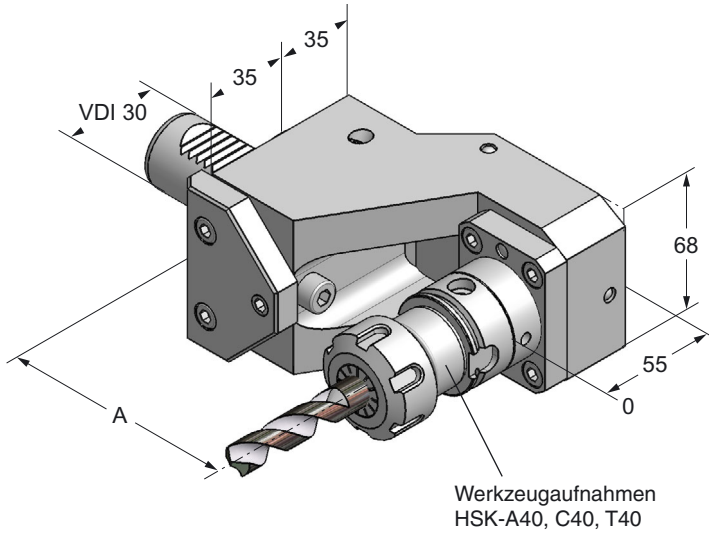

## Werkzeughalter VDI 30 Doppelverzahnung mit HSK-T40 Spanneinheit



**Schnellwechselbar und voreinstellbar**  
Quick-change and pre-setting function

- Zangenfutter**  
40.11...2 ER16 - ER32  
40.14...2 ER16 - ER32
- Weldon**  
40.11...66  $\varnothing 6 - \varnothing 20$
- Whistle Notch**  
40.11...65  $\varnothing 6 - \varnothing 16$
- Schrumpffutter**  
40.11...31  $\varnothing 3 - \varnothing 20$   
40.11...37  $\varnothing 6 - \varnothing 16$   
40.14...31  $\varnothing 6 - \varnothing 16$
- Dehnspannfutter**  
40.11...70  $\varnothing 6 - \varnothing 12$

Art.-Nr.	Typ	A	€
30.T40.100	VDI30xHSK40x100	100	680,00

## Doppel-Werkzeughalter VDI 30 Doppelverzahnung mit HSK-T40 Spanneinheit

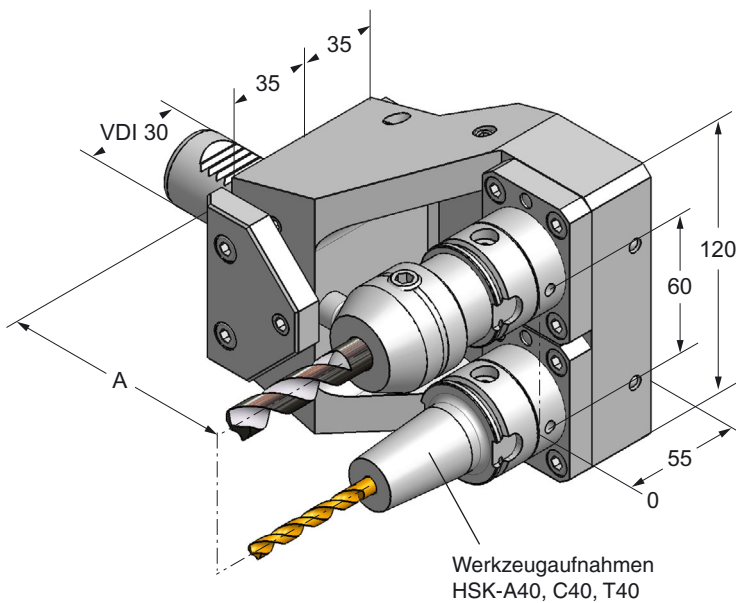

**Schnellwechselbar und voreinstellbar**  
Quick-change and pre-setting function

- Zangenfutter**  
40.11...2 ER16 - ER32  
40.14...2 ER16 - ER32
- Weldon**  
40.11...66  $\varnothing 6 - \varnothing 20$
- Whistle Notch**  
40.11...65  $\varnothing 6 - \varnothing 16$
- Schrumpffutter**  
40.11...31  $\varnothing 3 - \varnothing 20$   
40.11...37  $\varnothing 6 - \varnothing 16$   
40.14...31  $\varnothing 6 - \varnothing 16$
- Dehnspannfutter**  
40.11...70  $\varnothing 6 - \varnothing 12$

Art.-Nr.	Typ	A	€
30.T40.100-2	VDI30xHSK40x100	100	1150,00
30.T40.115-2	VDI30xHSK40x115	115	1190,00

